

FLXZone

VIRTUAL & REAL LOGISTICS

**Flexibel Logistik, för att
möta kundernas behov
idag och i framtiden**

Virtuell och reell logistik (React EU)

Med stöd från



EUROPEISKA
UNIONEN
Europeiska
regionala
utvecklingsfonden

AstaZero

AstaZero

En testbädd för automatiserade
transporter som ägs av RISE Research
Institutes of Sweden



AstaZero

Projekt mål

- Övergripande projekt mål är att hjälpa **små och medelstora företag (SMF)**, primärt relaterat till **transport och logistik**, att bidra till mer hållbara transportsystem, och möta behovet av **ökad digitalisering**.
- Planen är att skapa ett nytt testområde med fokus på självkörande fordon för **logistik i stadsmiljö**, primärt för automatiserad trafik i olika **slutna miljöer**.
- Testområdet skall i förlängningen finnas **både fysiskt och virtuellt**.
- Projektets löptid 2021-06-01 – 2023-10-31



FLX Zone Delprojekt i detalj - DP1 Fysiskt logistikcenter



FLX Zone Delprojekt i detalj - DP 2 Digital tvilling

- En digital tvilling till den fysiska testmiljön skall skapas för att sänka tröskeln för att börja testa för en SMF.
- Tanken är att man ska kunna sitta hemma och göra de första testningarna virtuellt för att senare bygga motsvarande testmiljö på den fysiska banan och validera sina testresultat.

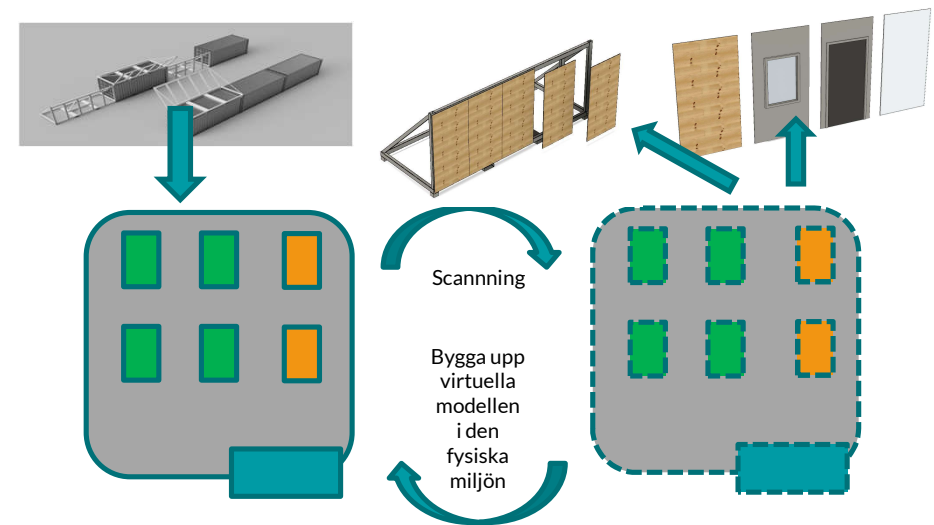

FLXZone
VIRTUAL & REAL LOGISTICS

FLX Zone Delprojekt i detalj - DP 2 Digital tvilling

- Vad skulle ni som SMF vilja ha för funktioner i en Digital Tvilling för att det skall vara så funktionellt som möjligt?

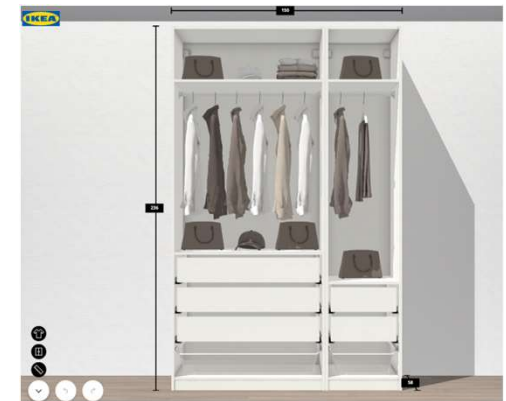

FLXZone
VIRTUAL & REAL LOGISTICS

FLX Zone Delprojekt i detalj - DP 3 SMF Samverkansplattform



Målsättning:

- Att konkret hjälpa SMF att hitta vägar att testa och utveckla sina produkter och tjänster.
- Steg ett är att förstå hur en idé kan konkretiseras i nya lösningar, baserat på hur framtida behov ser ut hos olika intressenter.
- Tänk inte bara fordon. (Infrastruktur, digitalisering, kommunikation mm mm)



FLXZone
VIRTUAL & REAL LOGISTICS

FLX Zone Delprojekt i detalj - DP 3 SMF Samverkansplattform

Det viktiga är att vara öppen för alla former av lösningar på samarbetsformer för att möjliggöra implementeringen av nya idéer

Tanken är att fortsätta dialogen med intresserade företag efter genomförda seminarier i olika konstellationer beroende på behov och önskemål.

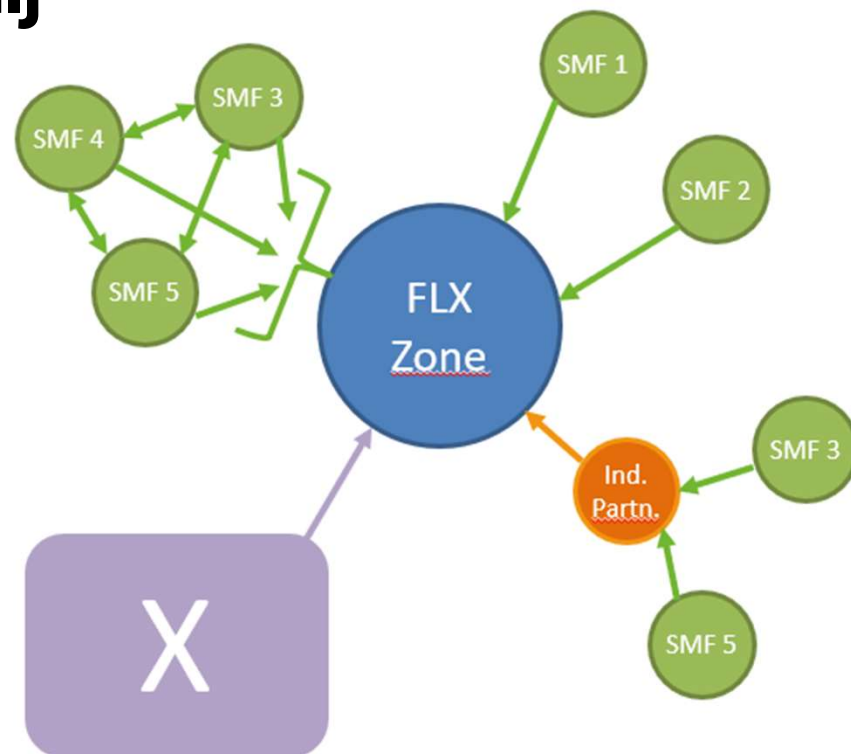

FLX Zone Delprojekt i detalj - DP 3 SMF Samverkansplattform

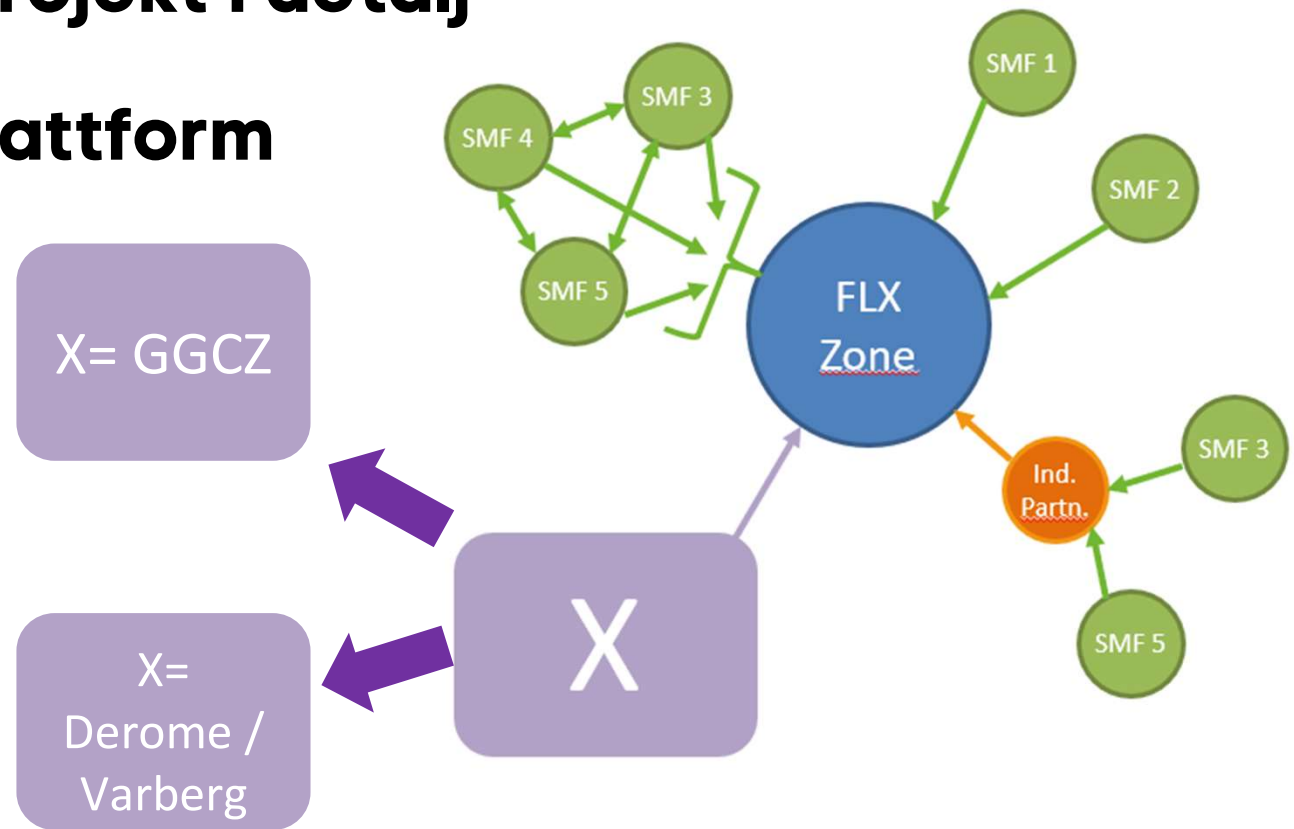

FLX Zone Delprojekt i detalj - DP 3 SMF Samverkansplattform

- I samband med att vi skall projektera och bygga ett nytt kontor på AstaZero's provbana så är målsättningen att skapa en miljö som inbjuder till samverkan i olika konstellationer baserat på olika behov.
- Här tar vi gärna emot synpunkter och önskemål.



FLXZone
VIRTUAL & REAL LOGISTICS

AstaZero
FLXZone
 VIRTUAL & REAL LOGISTICS

GOTHENBURG GREEN CITY ZONE

Link40



Digital Tvilling

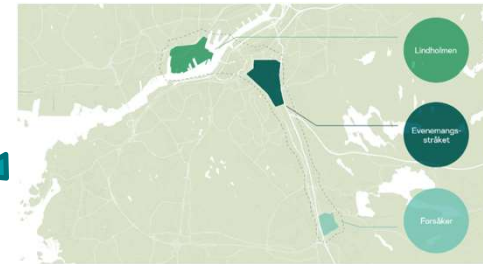

4

Fysisk Miljö

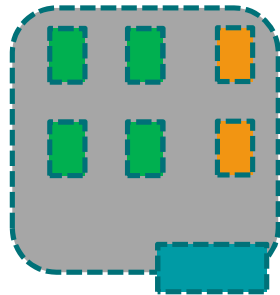
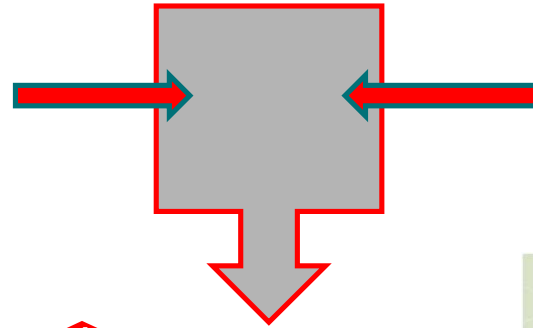

1

2

3

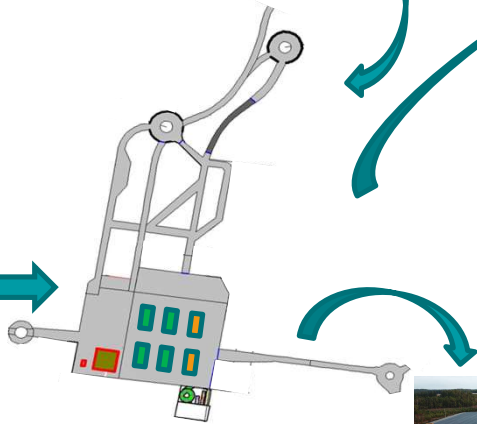
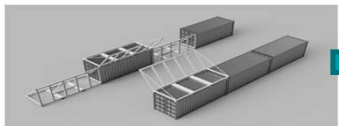

Demo
22w48/49



2023-05-24

FLX Zone – Derome <-> Varbergs Hamn

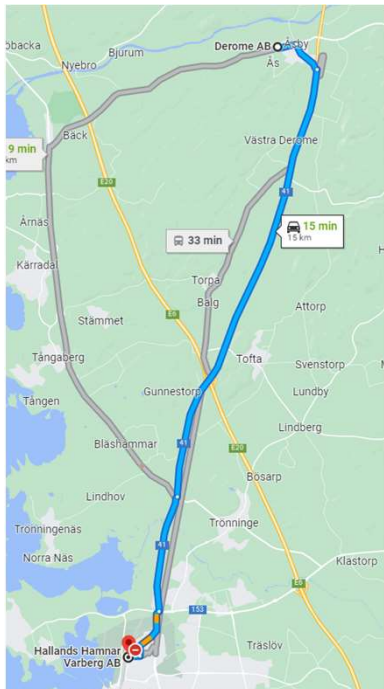

- Elektrifiering av transporterna
- Laddinfrastruktur
- Automatiserad accesshantering i hamnen
- Automatisering av delar i hamnen
- Lastning av båtar (Tetris) med lösvirke

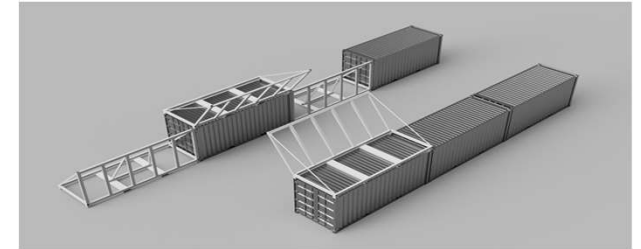
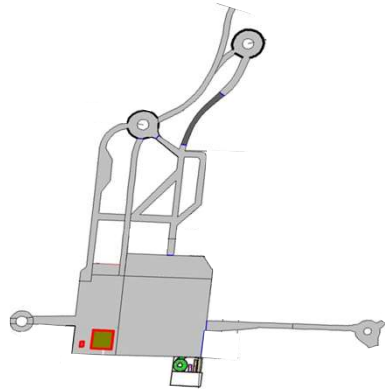

FLXZone

VIRTUAL & REAL LOGISTICS

Q&A

www.flxzone.se

